

Schetsen voor inclusief onderwijs

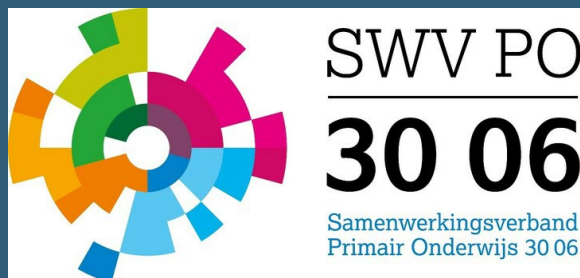

Inspiratiesessie SWV PO 30.06
28 februari 2024

Puk Witte & Frank Kat



Themabijeenkomst SWV PO 30.06, 28 februari 2024

Schetsen voor inclusief onderwijs

Welkom!



SWV PO

30 06

Doel van vandaag

- Vorige keer:
 - Inspireren en in gesprek
- Deze keer:
 - Waar gaan we voor?
 - Hoe komen we daar?



SWV PO

30 06

Programma

- 16.30 – inleiding Frank Kat
- 16.45 – hoe ziet inclusief onderwijs er (voor ons) uit
- 17.15 – 3 voorbeelden uit onze eigen praktijk
- 17.45 – soep en broodjes
- 18.30 – in gesprek: vormgeven van de toekomst
- 19.20 – plenaire afsluiting
- 19.30 – tot ziens!

Naar inclusief onderwijs

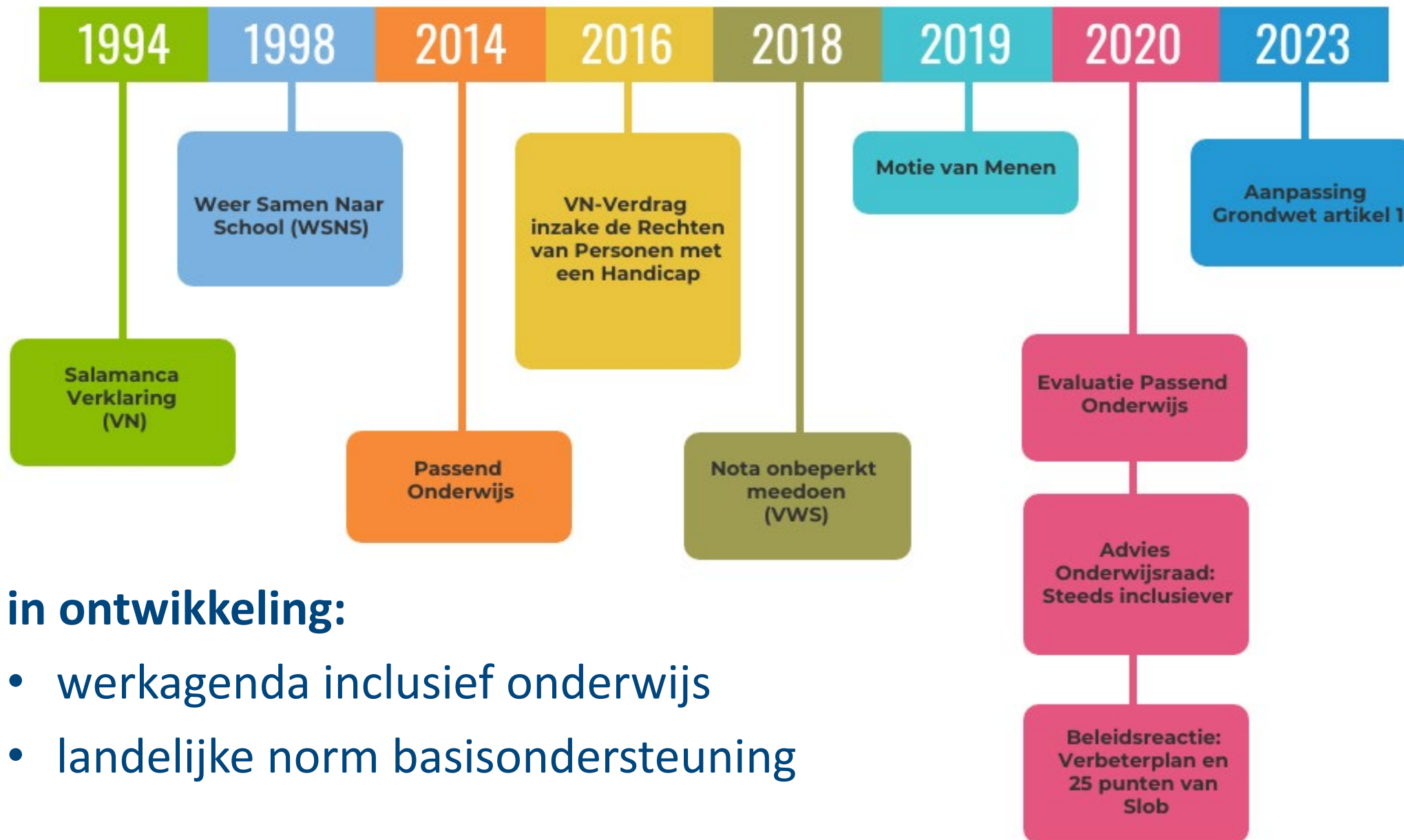

in ontwikkeling:

- werkagenda inclusief onderwijs
- landelijke norm basisondersteuning

De stip voor 2035:

geen volledige inclusie, SO blijft (beperkt) beschikbaar

Maar wel:

- Dichtbij
- Nabije ondersteuning
- Keuzevrijheid
- Diversiteit
- Toerusting personeel
- Denken vanuit de groep
- Brede ontwikkeling
- Op jouw niveau

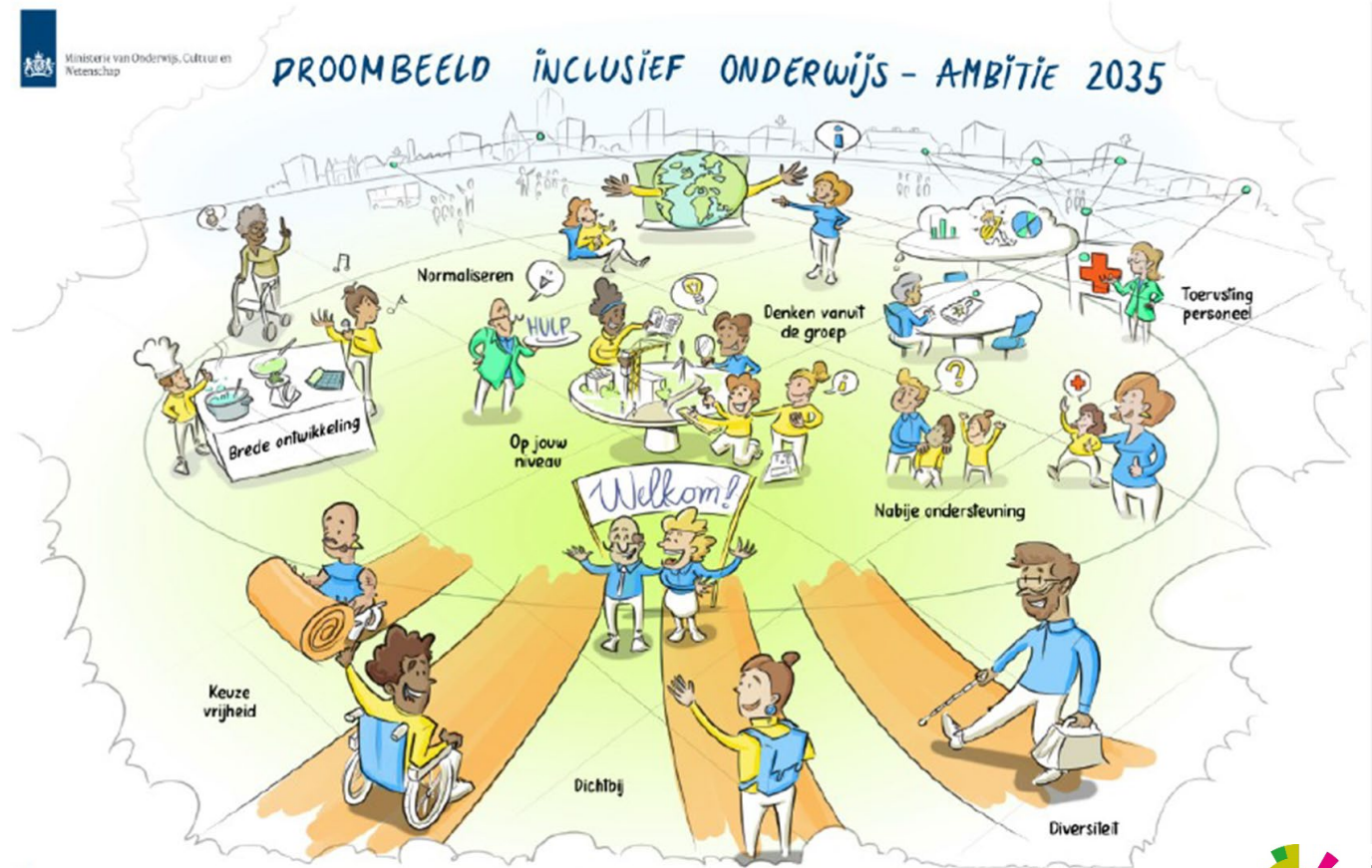

Uitwerking langs 6 pijlers



**TOERUSTEN SCHOOL
EN PERSONEEL**



**LAAGDREMPELIGE HULP
IN EN NABIJ DE SCHOOL**



**ORGANISEREN VAN
DEKKEND AANBOD ONDERWIJS
EN ONDERSTEUNING**



**REGELRUIMTE CREEREN
IN LEERPAD & ONTWIKKELING**



**BOUWEN AAN
TOEGANKELIJKE EN
INCLUSIEVE HUISVESTING**



**NORMALISEREN VAN
INCLUSIEF ONDERWIJS**

6 Pijlers in de werkagenda

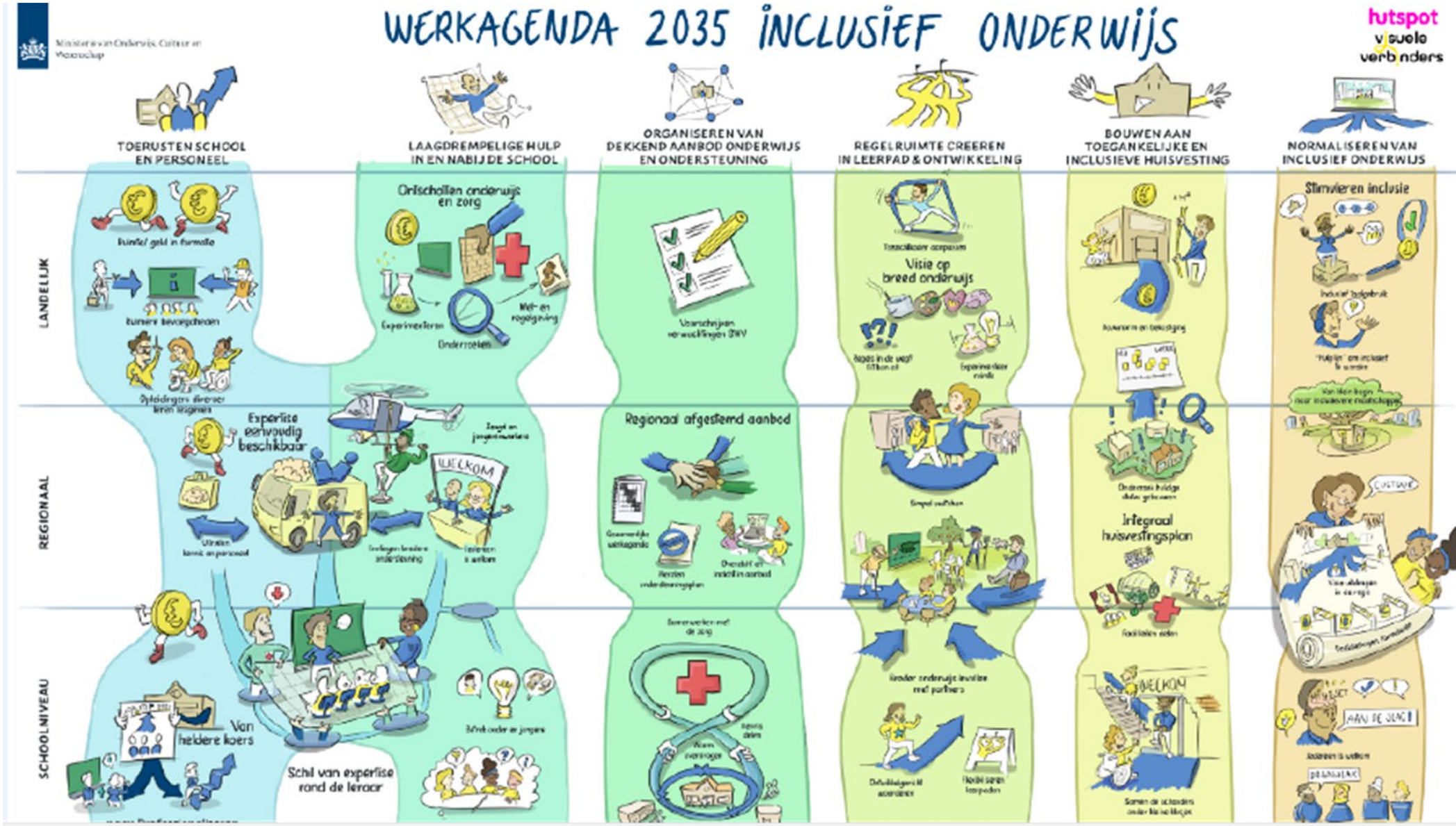

Grote lijn van de werkagenda inclusiever onderwijs

- veel ruimte voor initiatieven en experimenten in de eerste jaren (vanaf 2024 ook tussenvormen)
- strategie: laat het van onderop groeien
- belendende wetgeving later

- betrokkenheid leraren zeer beperkt
- landelijke norm basisondersteuning nog niet bepaald

Een uitdaging in een veranderende en complexe omgeving

- superdiversiteit
- arbeidsmarktproblematiek
- kwaliteit onderwijs
- uitdagingen in samenwerking onderwijs en jeugdhulp/jeugdzorg
- toename ondersteuningsvragen (post-corona, of...?)
- minder en tijdelijk geld

Hoe ziet inclusief onderwijs er (voor ons) uit?

Bert Wienen - Van individueel naar inclusief onderwijs (2023)

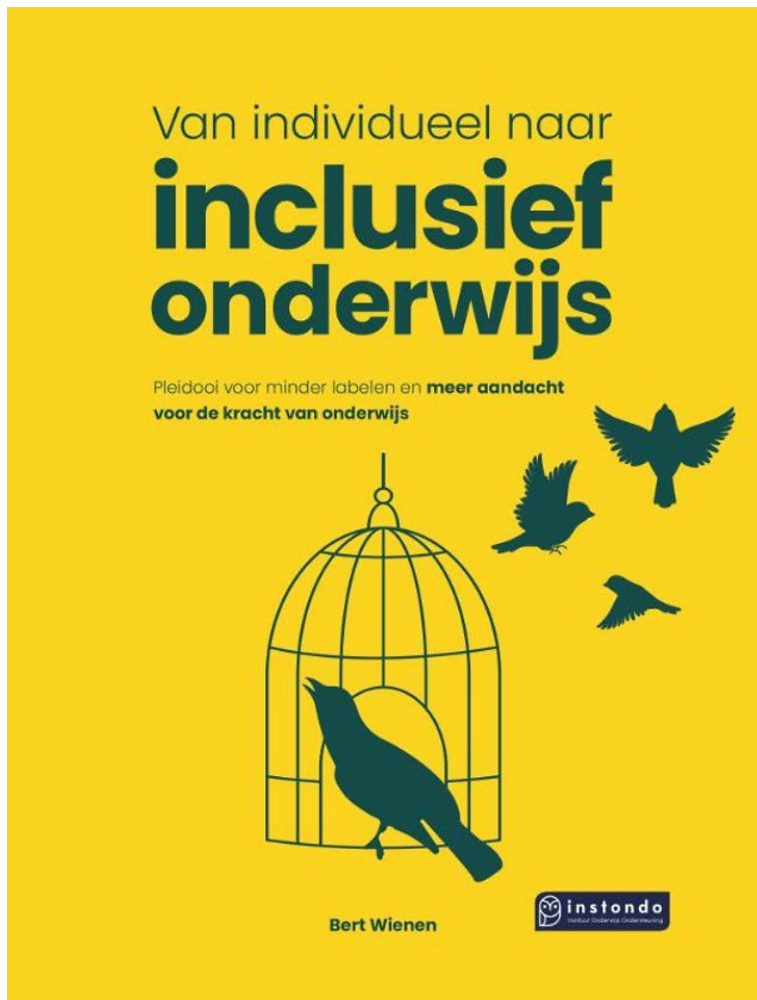

“Inclusief onderwijs dient vooral opgevat te worden als de uitkomst van heel goed onderwijs.”



Twee modellen voor het denken over passend onderwijs

Medisch model

- Leerling is het probleem
- Leerling heeft specifieke ondersteuning nodig

Sociaal model

- De pedagogisch-didactische context is het probleem
- Het onderwijs/de onderwijscontext heeft aanpassingen nodig

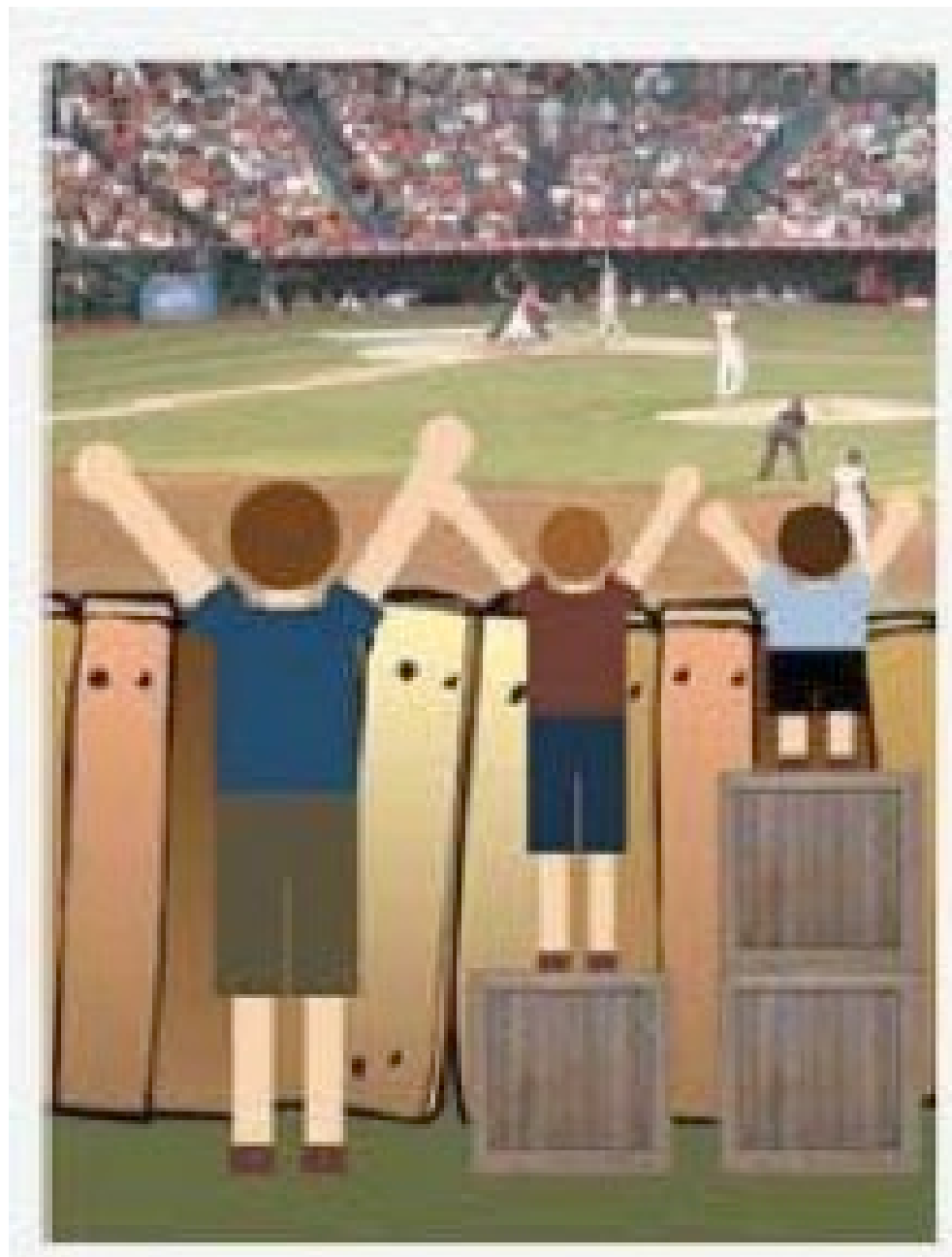

Welk advies heeft u wel eens gekregen
voor één leerling, dat goed bleek voor alle
kinderen?

Hallo klas. Ik ben ik ben doof

WAAR MOET JE OP LETTEN?

Zet me naast
een rustige
leerling

Gebruik
lichaamstaal
en mimiek

Geen baarden
en snorren

maak gebruik
van
technische ondersteuning
of
een tolk

schrijf moeilijke
of nieuwe
termen op

Ondersteun de
lessen met
visueel materiaal



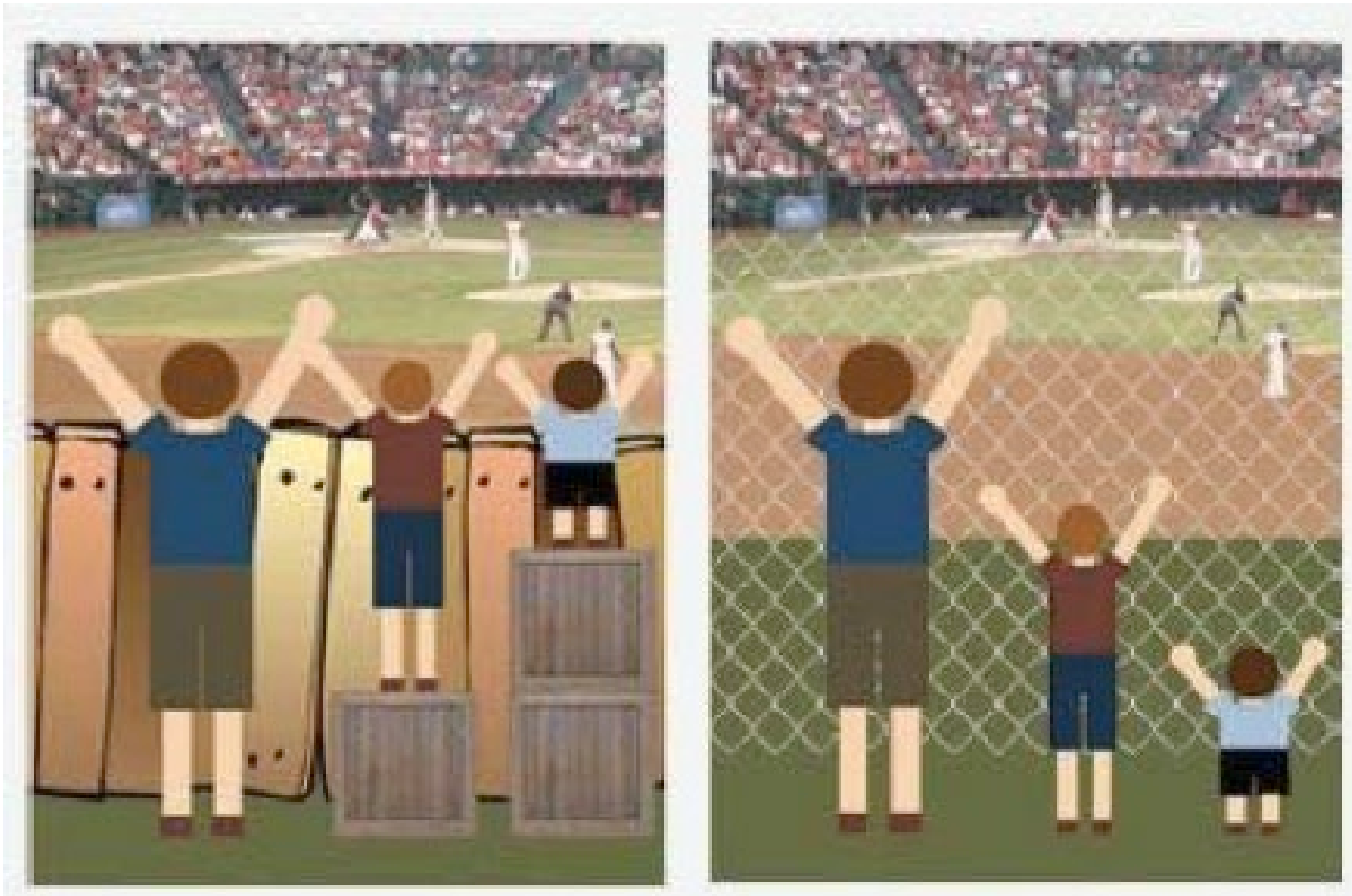

Drie dimensies van inclusief onderwijs



Thuis nabij naar school

ORGANISATORISCHE INCLUSIE

- **Dekkend netwerk van voorzieningen, waar kunnen leerlingen naar school?**



Van en met elkaar leren

SOCIALE INCLUSIE

- **Van ontmoeting tot samen leren: in de buurt, in de school en in de klas.**



Omggaan met verschillen in de klas

DIDACTISCHE INCLUSIE

- **Tegemoet komen aan diversiteit in talenten, interesses en ondersteuningsbehoeften.**

Drie dimensies van inclusief onderwijs



Thuis nabij naar school

ORGANISATORISCHE INCLUSIE

- Dekkend netwerk van voorzieningen, waar kunnen leerlingen naar school?



Van en met elkaar leren

SOCIALE INCLUSIE

- Van ontmoeting tot samen leren: in de buurt, in de school en in de klas.



Omgaan met verschillen in de klas

DIDACTISCHE INCLUSIE

- Tegemoet komen aan diversiteit in talenten, interesses en ondersteuningsbehoeften.

Uitgaan van verschillen i.p.v. omgaan met verschillen

- De gedachte van **Universal Design** kan scholen helpen bij het anders organiseren van onderwijs(ondersteuning).

Universal Design:

Een ontwerpvisie die een integrale aanpak stimuleert, in plaats van een optelsom van meerdere afzonderlijke oplossingen om integrale toegankelijkheid te bereiken.

Een paar voorbeelden..



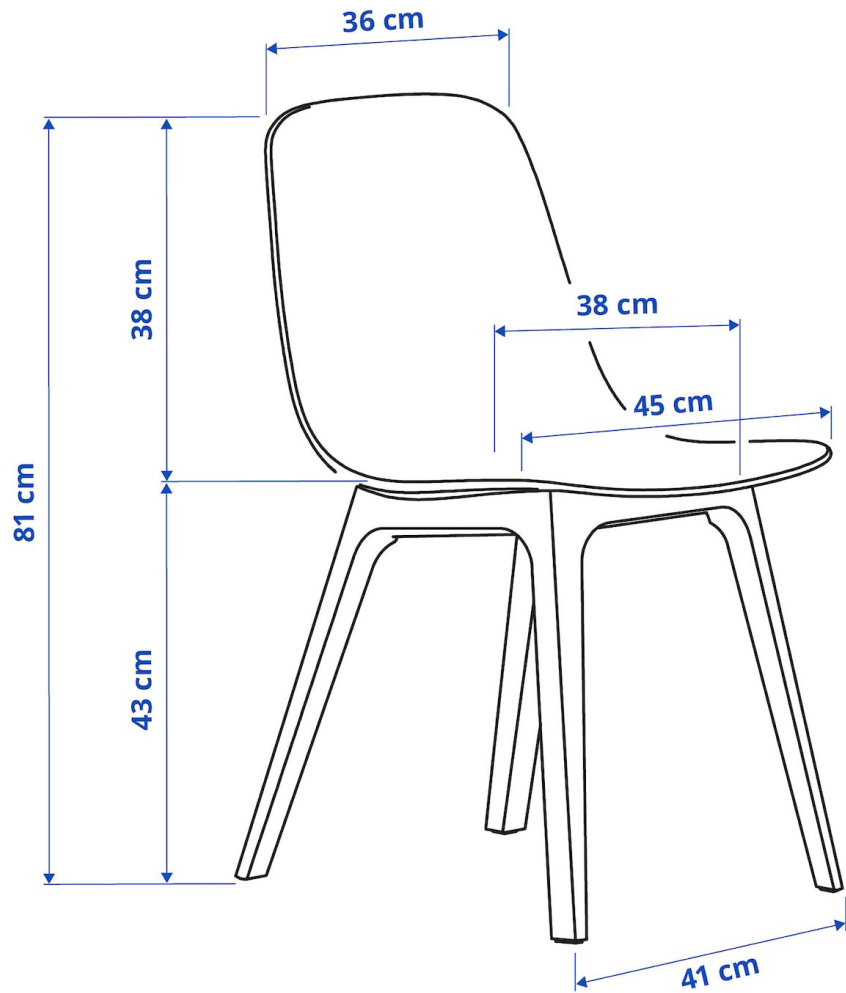

BRUIKBAAR MET HULPMIDDEL



Potje
doperwten

+

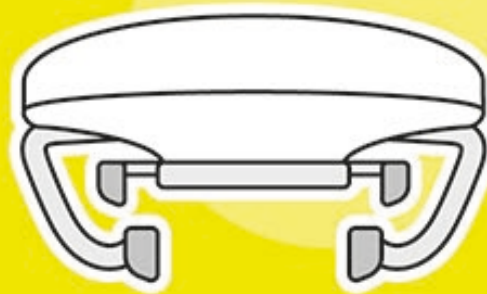

Opener voor mensen
met minder spierkracht

INCLUSIEF ONTWERP



1... 2...
open!

Potje met deksel dat met
minder kracht open kan



Universal Design for Learning (Universeel onderwijsontwerp)

- Bij het nadenken over de onderwijsaanpak van de school, zou een **universeel onderwijsontwerp** het doel moeten zijn wanneer inclusief onderwijs wordt nagestreefd.
- UDL betekent dat je leerlingen voorziet van een grote variatie aan opties. Dat gaat om:
 - (1.) de manieren waarop je leerlingen betreft bij het leren,
 - (2.) hoe de lesstof wordt gepresenteerd, en
 - (3.) hoe leerlingen kunnen laten zien wat ze hebben geleerd.

Het UDL-gedachtegoed is ontwikkeld door het Amerikaanse [CAST](#).

In Nederland heeft ECIO o.a. een handreiking UDL ontwikkeld: www.ecio.nl

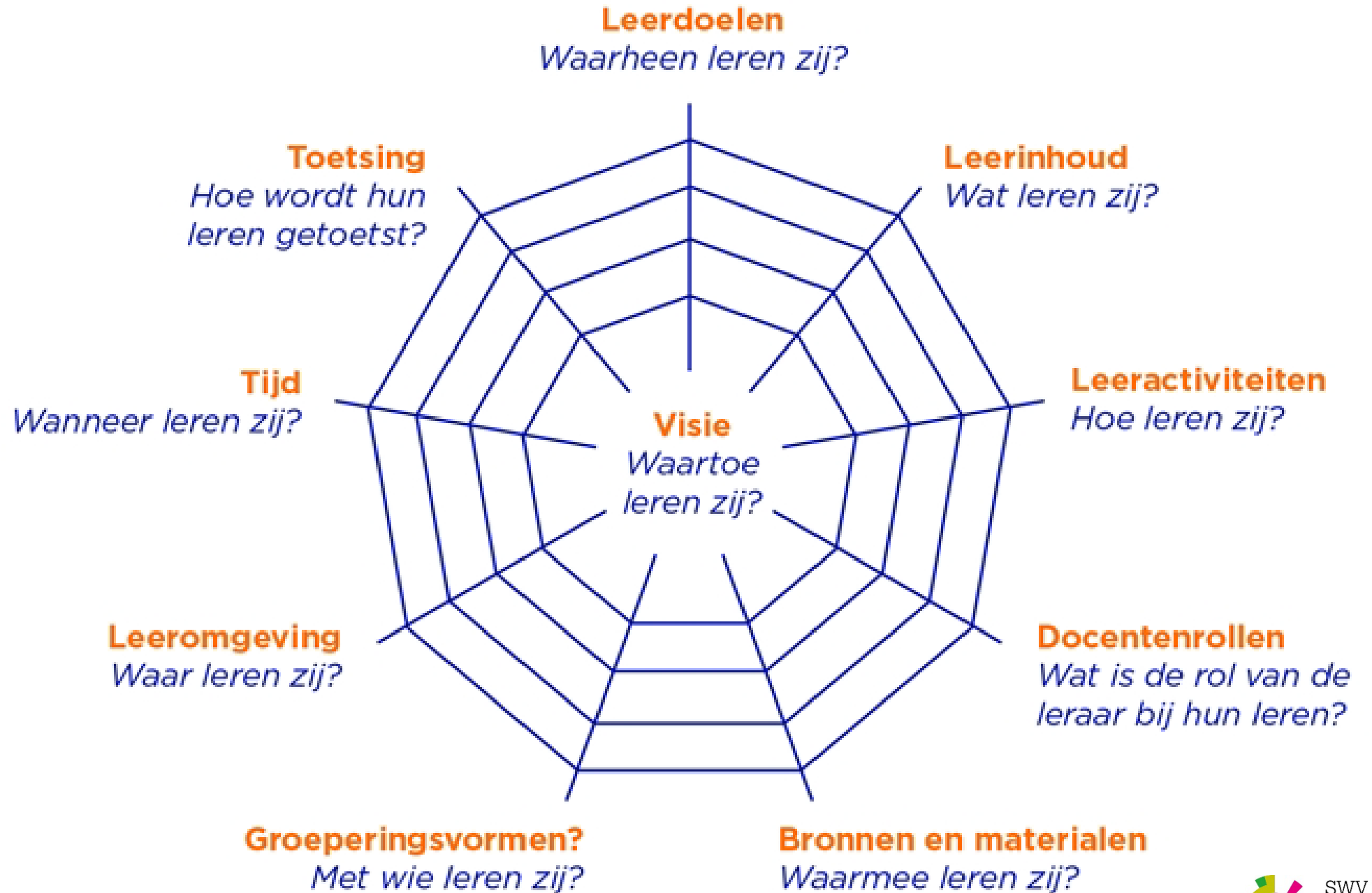

- (1.) de manieren waarop je leerlingen betrekt bij het leren,
- (2.) hoe de lesstof wordt gepresenteerd, en
- (3.) hoe leerlingen kunnen laten zien wat ze hebben geleerd.



Inclusief onderwijs is goed onderwijs voor iedereen

twee voorbeelden van werken aan inclusief onderwijs uit onze regio

- SO De Vlinder, Elly Derks (gespecialiseerd onderwijs)
- SO Gabriëlschool, Bas Razenberg (mytylschool)

SO de Vlinder en inclusief onderwijs



In gesprek

- Wat doen we al, wat gaat er goed?
- Waar zien we kansen?
- Wat is er voor nodig, hoe maken we de beweging?
- Wat vraagt het van de samenwerking tussen regulier en gespecialiseerd onderwijs?



EXCLUSES OMDAT WE VERSCHILLEN NIET ALS EEN NATUURLIJK GEGEVEN ZIEN.

Ja, maar als iedereen zo begint.

Ja, maar daar zijn we niet voor opgeleid, wij zijn geen professionelen.

Ja, maar dat is voor specialisten, wij hebben die competenties niet.

Ja, maar wij kunnen die persoon niet de nodige aandacht geven.

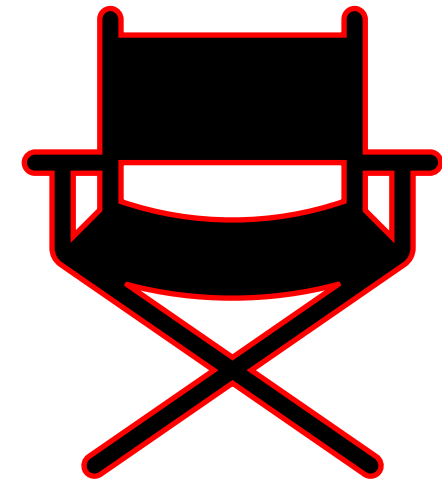

**De JA - MAAR -STOEL
(Studio Roosegaarde)**

Vormgeven van de toekomst

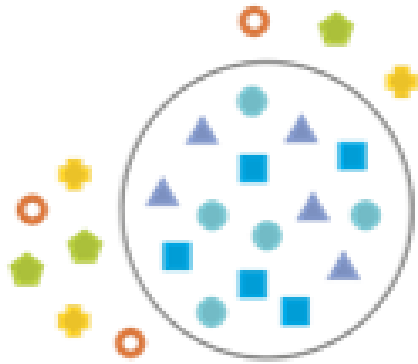

exclusie

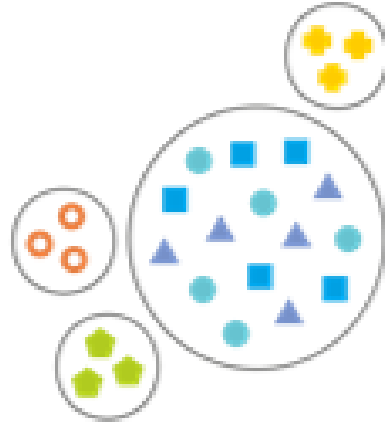

segregatie



integratie

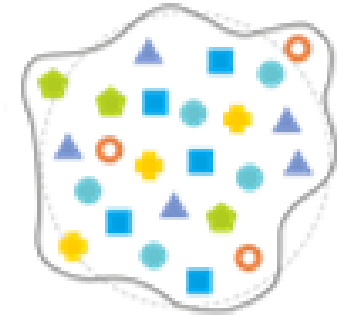

inclusie

Vormgeven van de toekomst

- Waar zien we al voorbeelden van inclusie?
- Wanneer lukt inclusief onderwijs al?
- Welke groep leerlingen zouden we in de toekomst kunnen includeren en wat is daarvoor nodig?



exclusie



segregatie



integratie



inclusie

Vormgeven van de toekomst

1. Inrichten en borgen van (ondersteunings)structuur en –beleid
2. Stem van de ouder
3. Stem van de leerling
4. Samenwerking met andere onderwijspartners

Maken van inclusief BELEID

Ontwikkelen van een inclusieve PRAKTIJK

1. Onderwijsaanpak
2. Voorzieningen
 - Hoeveelheid aandacht/handen
 - Onderwijsmaterialen
 - Ruimtelijke omgeving
 - Expertise
 - Samenwerking met externe organisaties

Creëren van inclusieve CULTUUR

1. Ambities en opvattingen
2. Inclusieve communicatie, bijv.
 - Inclusieve taal
 - Inclusieve omgeving
 - Inclusieve rolmodellen

Uit: Index voor inclusie (Tony Booth & Mel Ainscow, 2009) en Sardes

Vormgeven van de toekomst

- Hoe werk je aan een inclusieve cultuur?
- Hoe inspireer je collega's om aan de slag te gaan met inclusief onderwijs?
- Hoe kunnen onderwijsprofessionals werk maken van inclusief onderwijs?
- Waar gaan go en regulier elkaar nodig hebben?

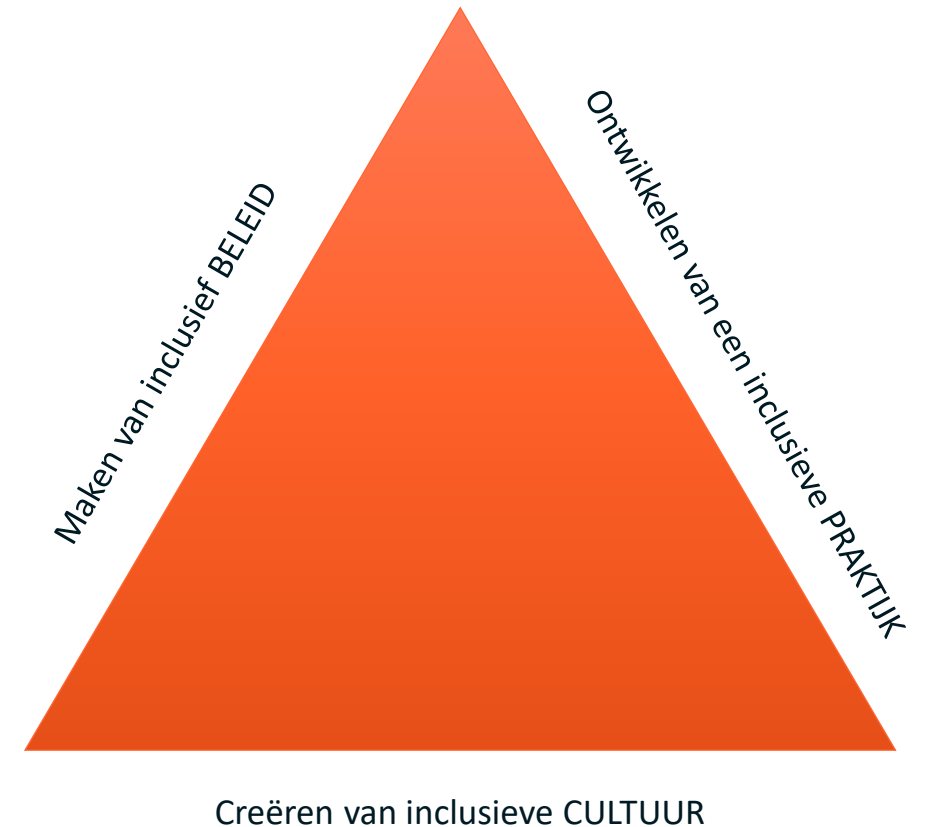

In gesprek

- 6 groepen
- 2 x 25 minuten
- Inspireer elkaar, wissel uit en **SCHRIJF!**

In gesprek – lokalen B

Groep 1:

Adri van der Loop

Bas Razenberg

Demi van de Goor

Marga Smets

Patty van der Kruis

Renske de Bruijn

Michelle Nikkelen

Groep 2:

Christian van den Bosch

Daphne van der Ende

Debby Joosten

Els van Rosmalen

Judith Frerichs

Martijn van Tilburg

Groep 3:

Debbie Boeijen

Desirée Nijssen

Elly Derks

Esmé van Herpen

Judith van der Linden

Marije Zegers

Paul Meessen

Groep 4:

Frank Kat

François van der Sanden

Ilona van Soest

Jeroen van der Cruisen

Kim de Vroome

Marjo van de Wetering

Groep 5:

Hanneke Tonies

Jan van Dijk

Larissah Muusse

Margriet Meijer

Monique van den Berg

Rianne Maas

Monique Cardinales

Groep 6:

Debbie Verschuuren

Paulien van der Werf

Janneke van Maasbommel

Lisette Spijkers

Renate van der Burgt

Roel Kuppens

Ter afsluiting

Meer lezen?

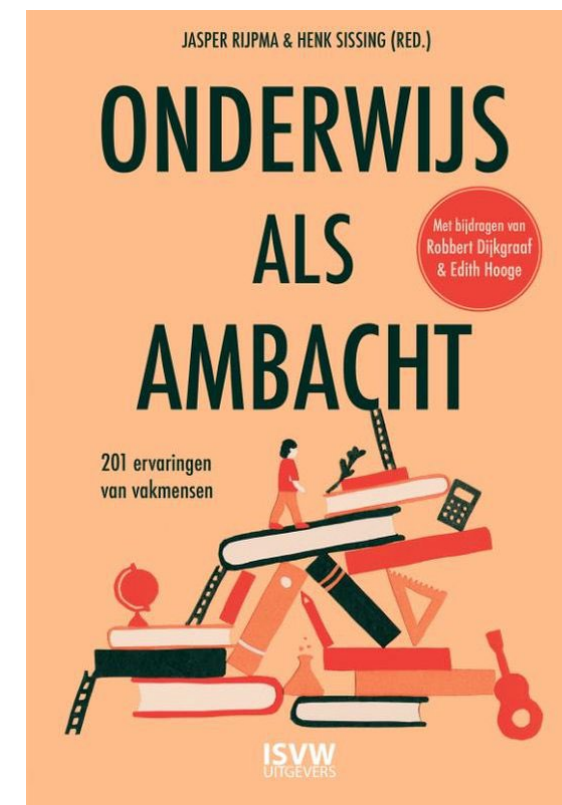
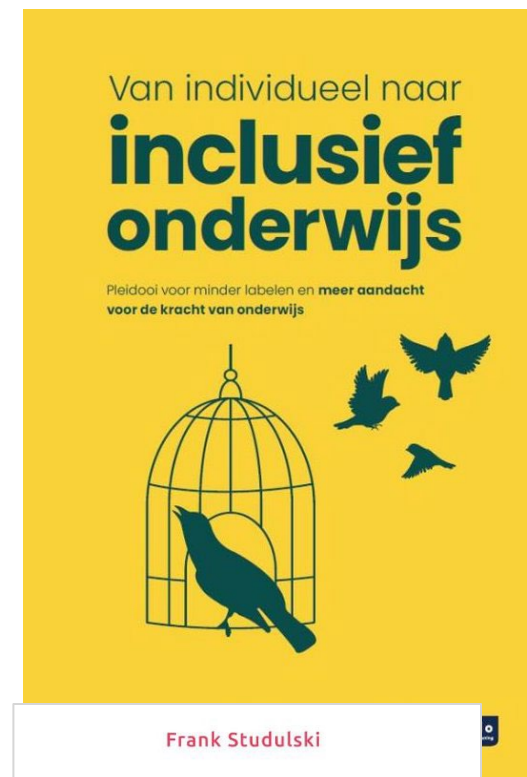
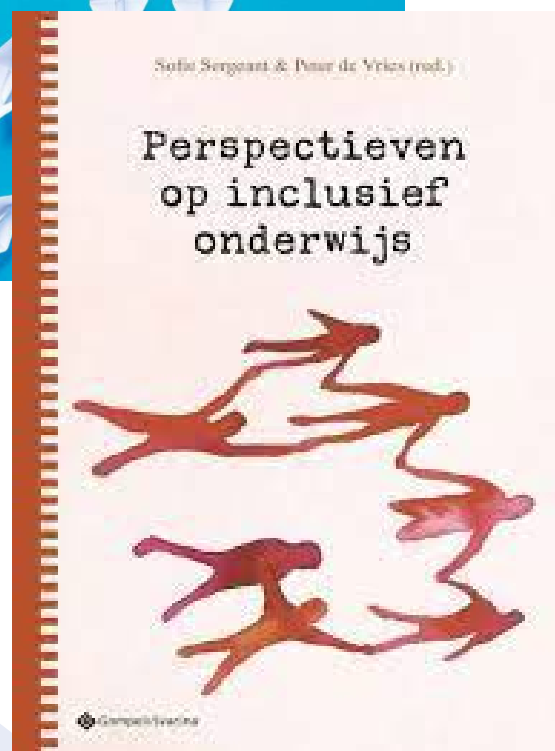

Tot ziens!

p.witte@sardes.nl

Puk Witte

sardes.nl



Sardes is onderdeel van Stichting CAOP

- Filmpje (Engelstalig) over UDL

<https://youtu.be/NL2xPwDrGqQ?feature=shared>

- NL-site gericht op UDL (gericht op hoger onderwijs)

<https://ecio.nl/universal-design-for-learning/>

In gesprek

- 6 groepen
- 2 x 25 minuten
- voorstelrondje, beperkt tot naam, organisatie, functie
- Rol tafelleider
 - deelt werkbladen en legt uit
 - betreft eventueel stilleren bij het gesprek
 - brengt het gesprek verder wanneer het niet verder komt (door een vraag te stellen of een nieuw werkblad te introduceren)
 - bewaakt dat er geschreven wordt (als dat niet voldoende lukt: schrijft zelf)
 - bewaakt de tijd

Vormgeven van de toekomst

- Waar zien we al voorbeelden van inclusie? Wat heeft de school daar gedaan?
- Zijn er groepen leerlingen / soorten ondersteuningsbehoeften waarvoor het ons momenteel beter lukt om inclusief onderwijs in te richten?
- Welke groep leerlingen gaat nu naar het GO, maar zou je in de toekomst kunnen includeren? Wat zijn hun kenmerken: hun talenten en ondersteuningsbehoeften?
- Hoe zou je de ontwikkeling van deze leerlingen het best kunnen ondersteunen?



exclusie



segregatie



integratie



inclusie

Welke voorbeelden van inclusie zien we in ons swv?

Wat heeft de school hiervoor gedaan?

Wat vind je mooi aan dit voorbeeld?



inclusie

Voorbeelden	Wat is er gedaan?	Waarom spreekt dit voorbeeld aan?

Zijn er groepen leerlingen / soorten ondersteuningsbehoeften waarvoor het ons momenteel al goed lukt om inclusief onderwijs in te richten?



inclusie

Bij deze ondersteuningsbehoeften lukt het al:	Waarom lukt dit?

Welke groep leerlingen gaat nu naar het GO, maar zou je in de toekomst kunnen includeren?

Wat zijn hun kenmerken: hun talenten en ondersteuningsbehoeften? Hoe zou je de ontwikkeling van deze leerlingen het best kunnen ondersteunen?



inclusie

Ondersteuningsvraag	Passend ontwikkelaanbod

Vormgeven van de toekomst

- Waaraan herken je een inclusieve cultuur? Hoe werk je met een team aan een inclusieve cultuur?
- Hoe kunnen onderwijsprofessionals werk maken van inclusief onderwijs?
- Hoe inspireer je collega's om aan de slag te gaan met inclusief onderwijs?
- Waar gaan we elkaar nodig hebben:
 - Hoe kan het GO bijdragen aan inclusief onderwijs?
 - Hoe kan een reguliere school bijdragen aan inclusief onderwijs?



Vormgeven van de toekomst

1. Inrichten en borgen van (ondersteunings)structuur en –beleid
2. Stem van de ouder
3. Stem van de leerling
4. Samenwerking met andere onderwijspartners

Maken van inclusief BELEID

Ontwikkelen van een inclusieve PRAKTIJK

1. Onderwijsaanpak
2. Voorzieningen
 - Hoeveelheid aandacht/handen
 - Onderwijsmaterialen
 - Ruimtelijke omgeving
 - Expertise
 - Samenwerking met externe organisaties

Creëren van inclusieve CULTUUR

1. Ambities en opvattingen
2. Inclusieve communicatie, bijv.
 - Inclusieve taal
 - Inclusieve omgeving
 - Inclusieve rolmodellen

Uit: Index voor inclusie (Tony Booth & Mel Ainscow, 2009)

... en Sardes

Waarom herken je een inclusieve cultuur?

Hoe werk je hieraan?

Kenmerken

Zo creëer je die

Hoe inspireer je collega's om aan de slag te gaan met inclusief onderwijs?

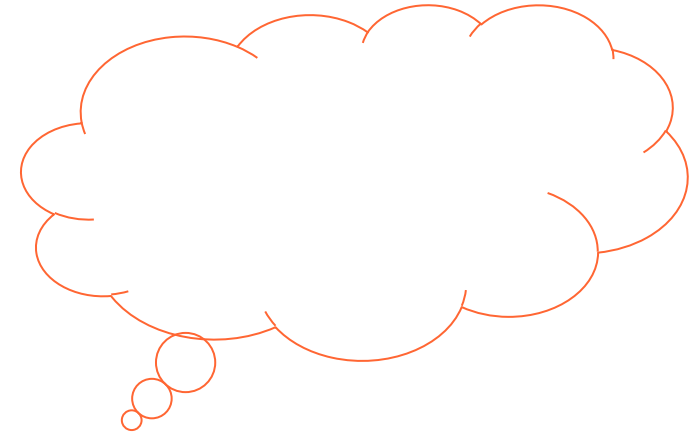
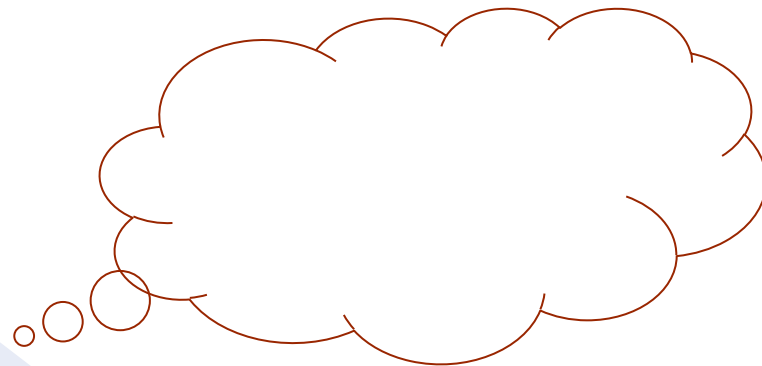
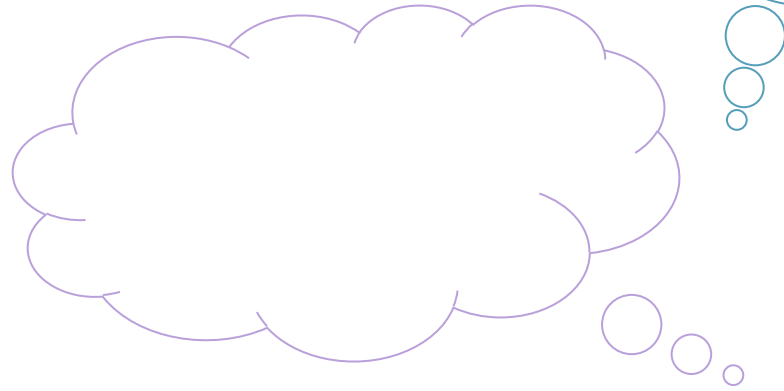

Hoe kunnen onderwijsprofessionals werk maken van inclusief onderwijs?



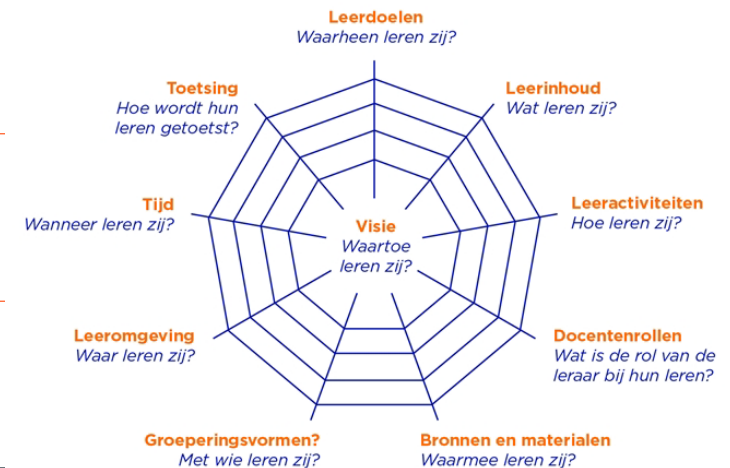

Waar gaan we elkaar nodig hebben:

- Hoe kan het GO bijdragen aan inclusief onderwijs?
- Hoe kan een reguliere school bijdragen aan inclusief onderwijs?

Gespecialiseerd onderwijs	Regulier onderwijs

sardes.nl



Sardes is onderdeel van Stichting CAOP

Vormgeven van de toekomst

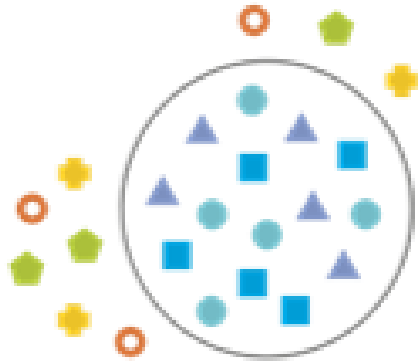

exclusie

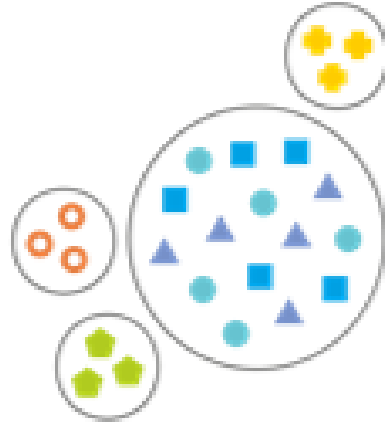

segregatie



integratie

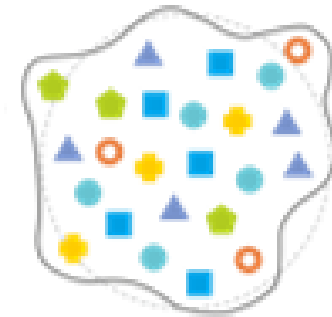

inclusie

Vormgeven van de toekomst

- Waar zien we al voorbeelden van inclusie? Wat heeft de school daar gedaan?
- Zijn er groepen leerlingen / soorten ondersteuningsbehoeften waarvoor het ons momenteel beter lukt om inclusief onderwijs in te richten?
- Welke groep leerlingen gaat nu naar het GO, maar zou je in de toekomst kunnen includeren? Wat zijn hun kenmerken: hun talenten en ondersteuningsbehoeften?
- Hoe zou je de ontwikkeling van deze leerlingen het best kunnen ondersteunen?



exclusie



segregatie



integratie



inclusie

Vormgeven van de toekomst

1. Inrichten en borgen van (ondersteunings)structuur en –beleid
2. Stem van de ouder
3. Stem van de leerling
4. Samenwerking met andere onderwijspartners

Maken van inclusief BELEID

Ontwikkelen van een inclusieve PRAKTIJK

1. Onderwijsaanpak
2. Voorzieningen
 - Hoeveelheid aandacht/handen
 - Onderwijsmaterialen
 - Ruimtelijke omgeving
 - Expertise
 - Samenwerking met externe organisaties

Creëren van inclusieve CULTUUR

1. Ambities en opvattingen
2. Inclusieve communicatie, bijv.
 - Inclusieve taal
 - Inclusieve omgeving
 - Inclusieve rolmodellen

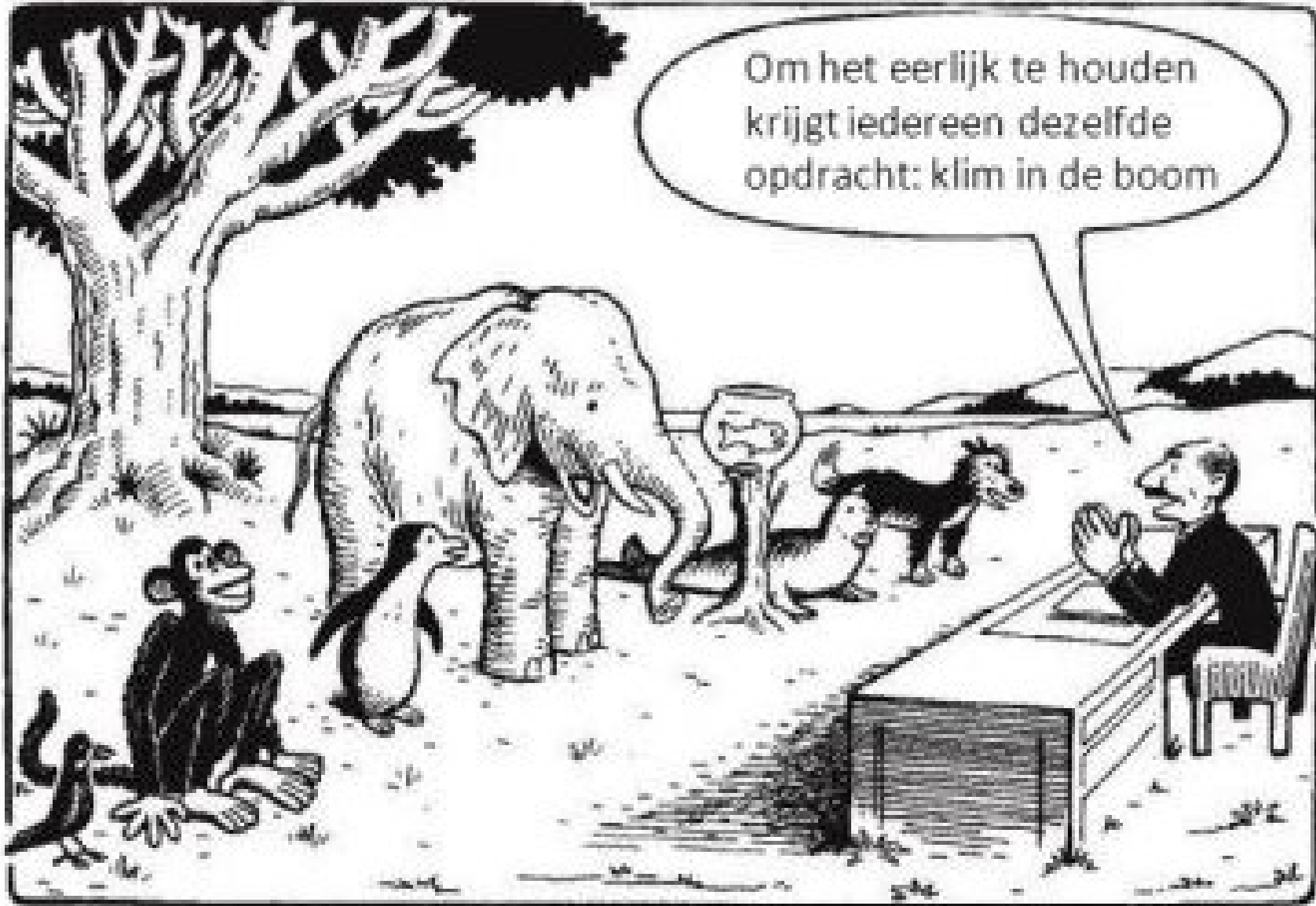



DE JA-MAAR-STOEL

Op 29 november 2012 is Daan Roosegaarde te gast in De Wereld Draait Door. Daan Roosegaarde van Studio Roosegaarde ziet zichzelf als een kunstenaar en Innovator die probeert van de wereld een betere en mooiere plek te maken via technologie en kunst.

Matthijs van Nieuwkerk: 'Zullen we beginnen met de ja-maar-stoel? Het is niet je grootste werk, bepaald niet, het is wel de kern van jouw bestaan, volgens mij. Wat is dit voor een stoel?'

Daan Roosegaarde: 'Als Studio Roosegaarde, een soort droomlab voor kunst- en techniekprojecten, zijn we natuurlijk geïnteresseerd in wat er gebeurt als de technologie uit dat beeldscherm springt ... Hoe kunnen we ervaring en innovatie aan elkaar koppelen? Daarin maken we inderdaad vanalles, van interactieve mode tot slimme snelwegen met Heljmans ... Maar wat het probleem is ... er kan heel veel, we kunnen dansvloeren maken die energie opwekken, dat soort dingen, maar als je erover praat reply'en mensen in Nederland met de zin "Ja, maar ..." en dan komt er zo'n vals sentimenteel verhaal dat eigenlijk niet zo interessant is ... en dat werden we een beetje zat. Dus wat we deden, is een stoel maken met een kleine stemherkenning erin en op het moment dat je die twee verschrikkelijk destructieve woorden zegt, krijg je een korte maar vrij heftige stroomstoot over de, euh ..., edele delen ... en euh ... dat werkt.'

Matthijs: 'Dat werkt!'

Daan: 'Ja-ah, dat werkt, dat werkt ... Ik had gehoopt op een wat subtielere, wat lievere aanpak, maar het is wel spannend zo.'

Matthijs: 'De ja-maar-stoel!'